

# AUFBAUAUSLEGER DAM 900 DAM 1050



## Der Aufbauausleger DAM

Der Dücker Aufbauausleger DAM ist ein völlig neu konzipierter universeller Arbeitsarm für Systemträger mit einem Pritschenaufbauraum. Auf dem Heck der Trägerfahrzeuge wird ein passender Pritschen-Grundrahmen montiert. Auf diesem Rahmen sitzt der Auslegearm um 250° drehbar auf einem hydraulisch verschiebbaren Läufer.

Der verschiebbare Ausleger ermöglicht problemlos das Arbeiten auf beiden Fahrzeugseiten direkt neben dem Fahrzeug bis hin zur maximalen Reichweite von 9,10 m beim DAM 900 und 10,30 m beim DAM 1050. Sensoren verhindern beim Vor- und Zurückschwenken eine Kollision mit der Fahrzeugkabine des Trägerfahrzeuges.

Der Auslegerarm selbst besteht aus drei Armen und einem Umlenkarm. Beim Aufbauausleger DAM 1050 ist der dritte Arm teleskopierbar. Der Ausleger ist stufenlos nach vorn und nach hinten schwenkbar und kann Dank der großen Reichweite bis nach vorne ins Blickfeld des Bedieners gestellt werden. Das ermöglicht eine optimale Übersicht bei der Positionierung der Arbeitsgeräte.

Der hydraulische Antrieb des Arbeitsgerätes und die Ölversorgung für die Armbewegungen werden vom Trägerfahrzeug gestellt. Alternativ kann der hydraulische Antrieb und die Ölversorgung durch eine vom Fahrzeug angetriebene, im Gerät integrierte Hydraulikanlage gestellt werden.

Am Heck des Rahmens läuft hydraulisch gesteuert ein Gegengewicht, damit das Fahrzeug mit dem Ausleger in jeder Situation seine Standfestigkeit behält.

In Transportstellung wird das Gerät nach hinten abgeklappt und auf dem Grundrahmen abgelegt.

Die technischen Daten finden Sie auf Seite 10, die Reichweitendiagramme auf Seite 8/9 und die verschiedenen Anbaugeräte auf Seite 11.



Der DAM 1050 beim Mähen einer Böschung



Das hydraulisch verschiebbare Gegengewicht



Transportstellung des Aufbauauslegers DAM

Der DAM 1050 am Unimog beim Mähen einer Böschung



## Robuster Aufbau

Der Läufer ist über kugelgelagerte Rollen per Hydraulikzylinder seitlich verschiebbar.

Der Grundrahmen mit Läufer, die Drehsäule, der Umlenkarm und die Auslegerarme sind aus einer robusten Schweißkonstruktion aus Stahl hergestellt. Als optimalem Schutz gegen Verdrehen oder Verbiegen wird für die Arme ein 6-Kant-Profil eingesetzt.

Fest verlegte Hydraulikleitungen aus Stahl sind sauber an den Auslegerarmen verlegt.



Der Läufer ist auf kugelgelagerten Rollen verschiebbar



Verschiebung des Läufers über Hydraulikzylinder



Fest verlegte Hydraulikleitungen aus Stahl

## Detaillösungen mit Pfiff

Am Ende des letzten Auslegerarmes ist eine 2-achsige Drehvorrichtung mit zentrischer Geräteanbindung zur Aufnahme der Arbeitsgeräte mit einem Schwenkbereich von horizontal 180° und vertikal 250° montiert.

Beim Vor- und Zurückschwenken des Auslegers wird das Arbeitsgerät automatisch parallel zum Fahrzeug geführt, ohne dass ein Nachregeln erforderlich ist. Auch andere Arbeitspositionen lassen sich voreinstellen und parallel zum Fahrzeug führen.

Die Boden Anpassung des Arbeitsgerätes wird mittels der bewährten Dücker-Tastronic optimal gewährleistet.



Geräteanbindung mit 2-achsiger Drehvorrichtung



Achsabstützung des Grundrahmens



Beim Vor- und Rückschwenken des Auslegers wird das Arbeitsgerät automatisch parallel zum Fahrzeug geführt

# Einfache Montage

Der Pritschenzwischenrahmen wird mit einer werkzeuglosen Verriegelung auf das Trägerfahrzeug montiert. Diese werkzeuglose Fixierung und die hydraulischen Abstellstützen gewährleisten einen einfachen und sicheren Abbau des Auslegers.

Die technischen Daten finden Sie auf Seite 10, die Reichweitendiagramme auf Seite 8/9 und die verschiedenen Anbaugeräte auf Seite 11.



Auf Rollen fahrbare hydraulische Abstellstützen



Der Aufbau auf den Pritschenzwischenrahmen mit werkzeugloser Verriegelung ermöglicht eine einfache Montage

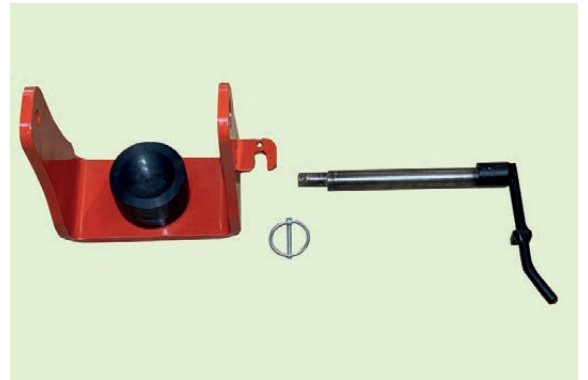

Einfache Demontage von Grundrahmen und Ausleger



Aufbauausleger DAM 900 mit Astscherer AWS 22

## Die Steuerung des DAM

Die komplexen Steuerungen des Aufbausauslegers und des Arbeitsgerätes werden über eine elektro-hydraulische Proportional-CAN-Bus-Steuerung mit Multicontroller und Touch-Display gewährleistet.

Sämtliche Funktionen lassen sich wahlweise über das TouchDisplay oder über den DrehEncoder im Multicontroller bedienen. Über das Farbdisplay können sämtliche Betriebs- und Diagnose-Daten abgerufen werden. Ebenso werden hier Zusatzsteuerfunktionen wie LED-Beleuchtung, Wasserpumpen oder Gebläse aktiviert.

Im Einsatz mit weiteren Dücker-Frontanbaugeräten kann die Steuerung mehrerer Geräte auf einen Joystick gelegt werden.



Joystick mit Multicontroller und DrehEncoder



Das Dücker TouchDisplay



Mähkopf VMS 1200 mit integrierter Dücker-Tasttronic

## Die Dücker Tasttronic

Die im Mähkopf integrierte, voll gekapselte Signalerfassung ermöglicht eine automatische und sehr präzise Niveaueinstellung. Das erlaubt ein sicheres Arbeiten mit hohen Fahrgeschwindigkeiten. Die Tasttronic kennt keine beweglichen, schmutz- und staubempfindlichen Stellteile. Die Signalerfassung erfolgt über Biegungs- und Torsionsmessungen durch Dehnungsmessstreifen.

Auch bei der Arbeit an Gegenböschungen zeigt sie ihre Stärke. Selbst wenn der Fahrer einmal nicht mit genauem Abstand fährt, regelt die Tasttronic automatisch nach. Sie ist natürlich jederzeit übersteuer- oder abschaltbar. Eine NOT-STOPP-Funktion bringt die nötige Sicherheit. Die Tasttronic schont den Ausleger, den Mähkopf und die Grasnarbe. Der Bediener konzentriert sich auf das Fahren und den Verkehr, die Mäharbeit erfolgt weitgehend automatisch.

Die Dücker-Tasttronic führt den Mähkopf sicher über die Gegenböschung



# Der Aufbauausleger DAM als Mähkombination

Durch den Aufbau des DAM auf dem Fahrzeugheck ist es möglich, vorne am Trägerfahrzeug Dücker-Frontausleger und Mähkombinationen zum Einsatz zu bringen. So können bis zu drei Mähköpfe gleichzeitig zum Einsatz gebracht werden.

Die technischen Daten finden Sie auf Seite 10, die Reichweitendiagramme auf Seite 8/9 und die verschiedenen Anbaugeräte auf Seite 11.



Aufbauausleger DAM mit MK 25/800



Die Mähkombination mit drei Mähköpfen ermöglicht die Mahd von 3 Schnitten in einem Arbeitsgang

Mähkombination bestehend aus MK 25/800 und DAM 900 im Einsatz am Unimog



# Die Steuerung der Mähkombination



DAM als Mähkombination in Transportstellung

Die Bedieneinheit der Mähkombination besteht aus wahlweise einem oder zwei **Joysticks**, einem **Multicontroller** und einem **TouchDisplay**. Mit einem **Joystick** werden alle Auslegerarmbewegungen proportional bedient, der zweite **Joystick** ist für die Steuerung des Randstreifenmähers.

Automatikfunktionen wie z.B. **Tasttronic** können auf Tastendruck aktiviert werden. **Auf Kundenwunsch können die Funktionen von Ausleger und Randstreifenmäher werkseitig auf einen Joystick gelegt werden.**

Mit dem **Multicontroller** werden alle für den Mähbetrieb wichtigen Funktionen direkt geschaltet. Der eingebaute **DrehEncoder** dient zur Display-Navigation und zur Auswahl und Einstellung verschiedener Gerätefunktionen.

Das hochauflösende 7-Zoll **TouchDisplay** zeigt die momentanen Betriebszustände an, Grundeinstellungen können über die Touchfunktion verändert werden. Es ist auch unter ungünstigen Bedingungen wie zum Beispiel Sonneneinstrahlung gut abzulesen.

**Parallel zum DrehEncoder im Tastenfeld des Multicontrollers kann die Displaynavigation auch direkt über das TouchDisplay erfolgen.**

Alle Komponenten sind über ein **CAN-BUS-System** miteinander verbunden.



Joystick mit Multicontroller und DrehEncoder



Das Dücker TouchDisplay



# Reichweiten Aufbauausleger DAM 900

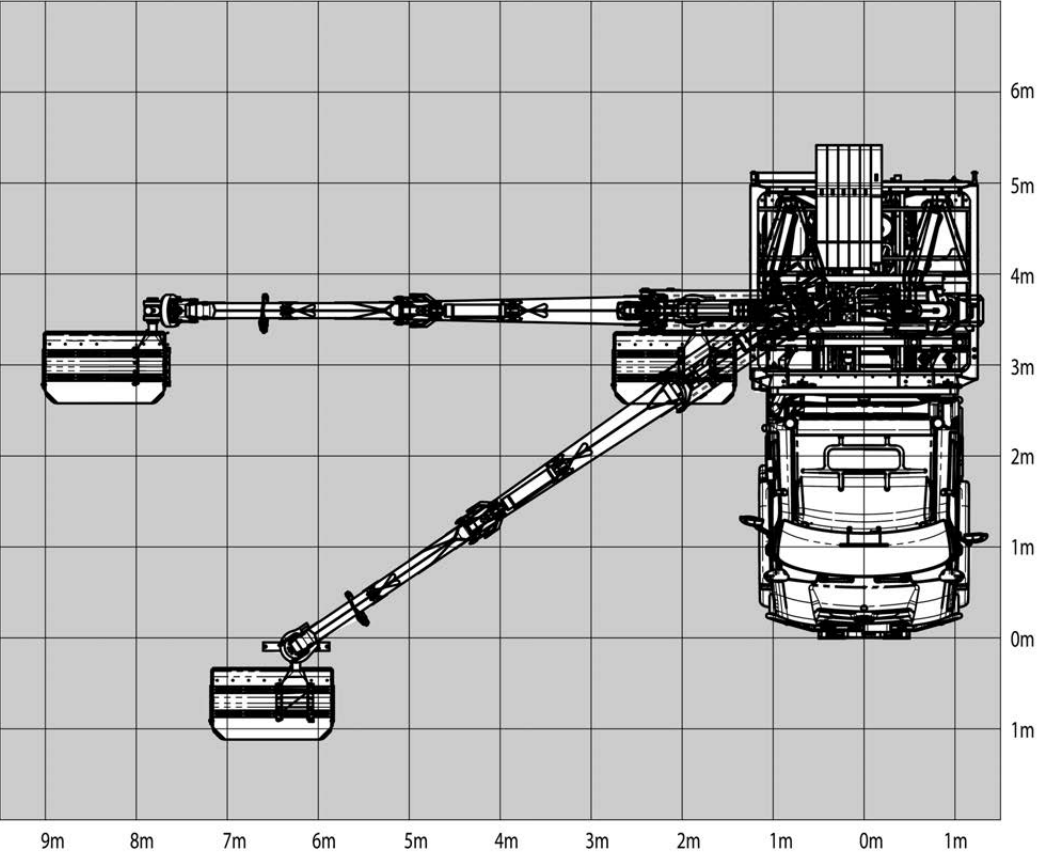
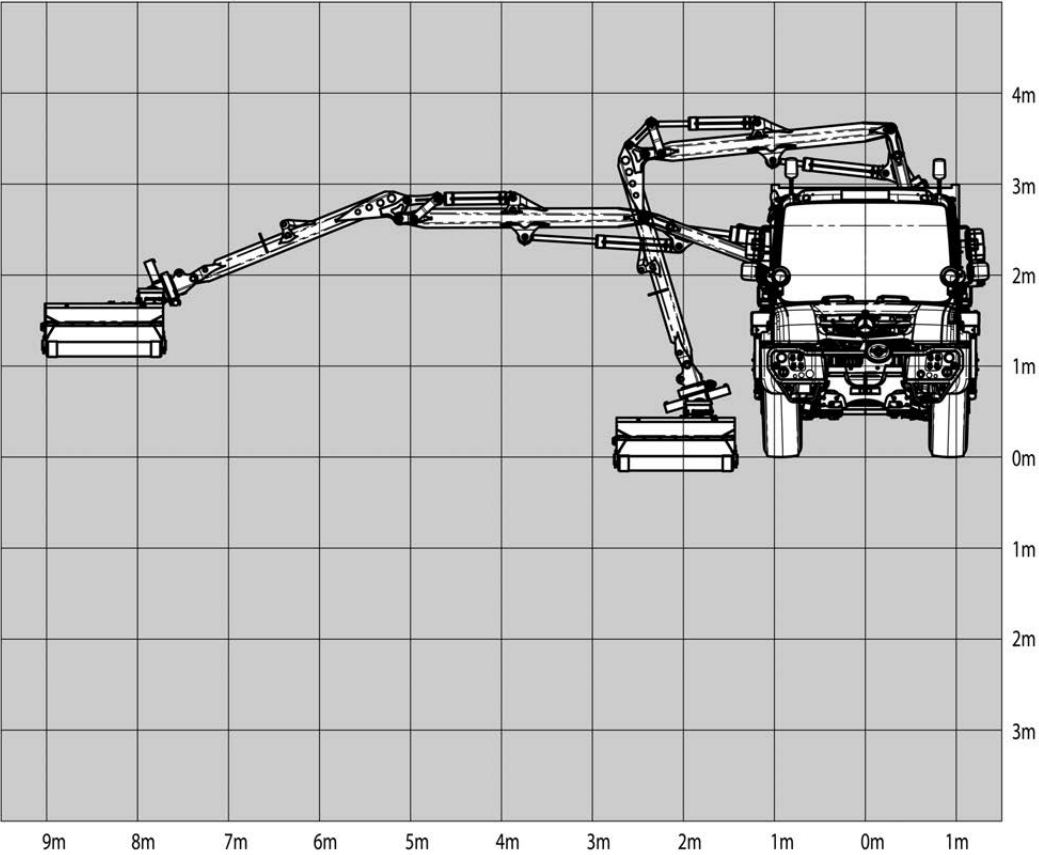



# Reichweiten Aufbauausleger DAM 1050

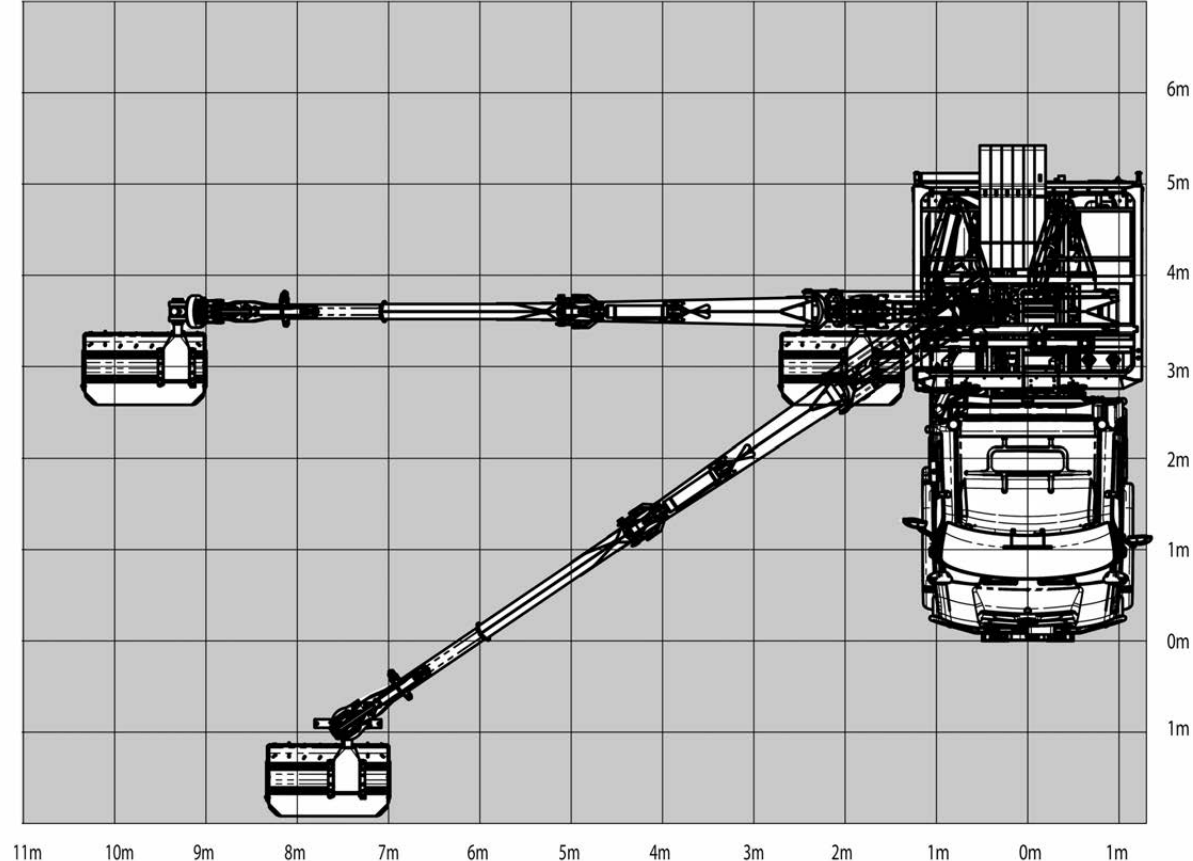
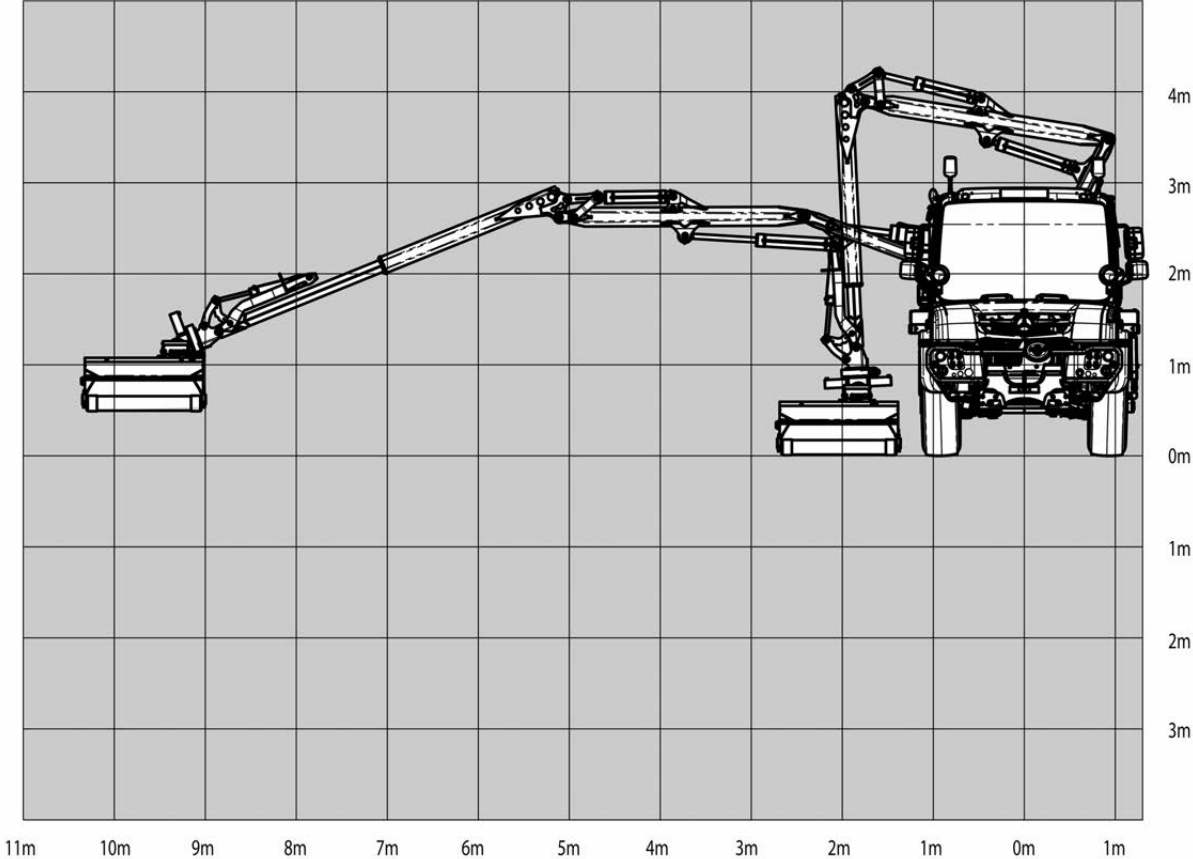

## Technische Daten

Ausleger	DAM 900	DAM 1050
Reichweite	9,10 m	10,30 m
Transportbreite	2,52 m	2,52 m
Gewicht Grundgerät	4,3 – 4,6 t je nach Ballastierung	4,3 – 4,6 t je nach Ballastierung
Verschiebung um	1,60 m	1,60 m
Schwenkwinkel Arbeitsgerät	250° Schwenk- / 180° Drehwinkel	250° Schwenk- / 180° Drehwinkel
Rechts- und Linksarbeit	ja, symmetrisch	ja, symmetrisch
Antrieb Arbeitsgeräte	280 bar, 90 l (ggf. 300 bar)	280 bar, 90 l (ggf. 300 bar)
Steuerung	CAN-Bus-Steuerung, Sensorbus mit einlernbaren Sensoren	
Anbau	Heckaufbau	Heckaufbau



# Die DÜCKER-Anbaugeräte



**VMS 1200  
Schlegelmähkopf**  
Arbeitsbreite: 1220 mm  
Rotordrehzahl: 2400 U/min  
Gewicht: ca. 320 kg



**VMS 1200 Öko  
Öko-Mähkopf**  
Arbeitsbreite: 1220 mm  
Rotordrehzahl: 2400 U/min  
Gewicht: ca. 320 kg



**AWS 13 / 22  
Ast- und Wallheckenschere**  
Arbeitsbreite: 1300 / 2200 mm  
Schnittstärke: bis 110 mm  
Gewicht: ca. 160 kg / 230 kg



**LPS 20  
Lichtraumprofilsäge**  
Arbeitsbreite: 2000 mm  
Sägeblattrehzahl: 2600 U/min  
Gewicht: ca. 220 kg



**DMW 15  
Doppelmesserschneidwerk**  
Arbeitsbreite: 1500 mm  
Gewicht: ca. 110 kg



**GSF 600  
Grabensohlenfräse**  
Fräsdurchmesser: 600 mm  
Rotordrehzahl: 800 U/min  
Gewicht: ca. 230 kg



**PFP 600 / 900  
Pflasterputzer**  
Arbeitsbreite: 600 / 900 mm  
Rotordrehzahl: 150 U/min  
Gewicht: ca. 140 kg / 190 kg



**RWB 600  
Radialwildkrautbürste**  
Arbeitsbreite: 600 mm  
Rotordrehzahl: 150 U/min  
Gewicht: ca. 320 kg



**DBR 1800 / 2000  
Bandrechen**  
Arbeitsbreite: 1800 / 2000 mm  
Rotordrehzahl: 450 U/min  
Gewicht: ca. 230 / 250 kg



**DKH 2000  
Kreiselharke**  
Arbeitsbreite: 2000 mm  
Rotordrehzahl: 170 U/min  
Gewicht: ca. 250 kg



**TTM 13  
Schlegelmähkopf**  
Arbeitsbreite: 1300 mm  
Rotordrehzahl: 2800 U/min  
Gewicht: ca. 270 kg



**GMK 12 Gestrüppmähkopf**  
Arbeitsbreite: 1200 mm  
Schnittstärke: bis 60 mm  
Rotordrehzahl: 2700 U/min  
Gewicht: ca. 350 kg



**HDB 20  
Hochdruck-Schwemmbalken**  
Arbeitsbreite: 2000 mm  
Gewicht: ca. 40 kg



**LPW 500 Leitpfosten  
und Schilderwaschanlage**  
Arbeitsbreite: 500 mm  
Drehzahl: max. 375 U/min  
Gewicht: ca. 50 kg



**SWA 900  
Schilderwaschanlage**  
Bürstenbreite: 900 mm  
Bürstendrehzahl: 250 U/min  
Gewicht: ca. 155 kg



**TWA 18  
Tunnelwaschanlage**  
Bürstenbreite: 1800 mm  
Bürstendrehzahl: 280 U/min  
Gewicht: ca. 285 kg

## **Technik für Umwelt-Landschaftspflege und Landwirtschaft**



**GERHARD DÜCKER GMBH & CO. KG**  
48703 Stadtlohn, Wendfeld 9, Germany  
Telefon 0 25 63 / 93 92 - 0  
Telefax 0 25 63 / 93 92 90  
E-Mail [info@duecker.de](mailto:info@duecker.de)  
Internet [www.duecker.de](http://www.duecker.de)

